

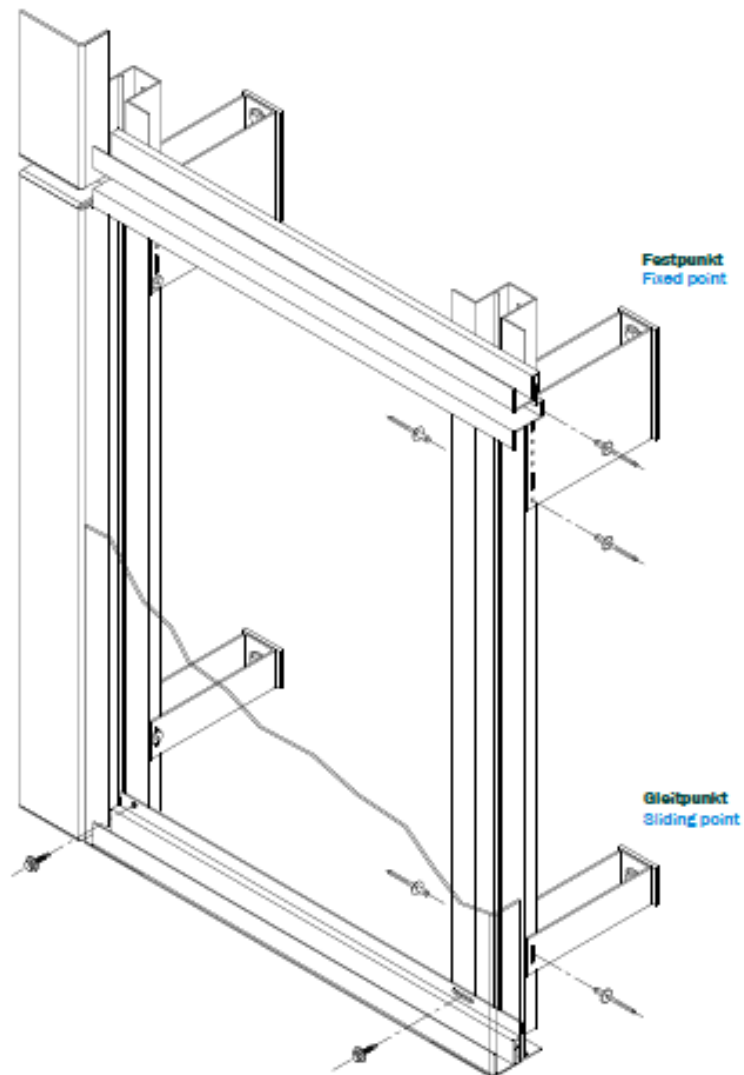

Produktdatenblatt - Unterkonstruktionssystem ATK 106 SZ 20

Nicht sichtbare Befestigung von gekanteten Aluminiumverbund-Kassetten
System SZ 20, horizontal verlegt



 BWM Dübel + Montagetechnik GmbH Ernst-Mey-Straße 1 D-70771 Leinfelden-Echterdingen CE@bwm.de	VHF-Unterkonstruktionssystem nach DIN 18516-1 bestehend aus:	
CE LEISTUNGSERKLÄRUNG nach Bauprodukteverordnung EU 305/2011 <small>EN 1090-1+A1:2011 0035-CPR-1090.100328.TÜVrh.2014.002/0035-CPR-10.90.100329.TÜVrh.2014.002</small>		
Produkte	Varianten	Werkstoff
BWM-U-Halter (LW 50) - „Typ N“ - gekantet	Halterhöhen: 50;70;150;250;300 mm Halterlänge: 60 - 320 mm Weitere Halterlängen auf Anfrage	EN AW 5754 H24/H34
Vertikale Tragprofile walzblank	Hutprofil SZ 20	EN AW 6063 T66
Horizontale Tragprofile walzblank	Basisprofil SZ 20; Z-Profil SZ 20; S- Profil SZ 20	EN AW 6063 T66
Kunststoffclip SZ 20		Kunststoff
Verbindungsmittel	z.B. BWM-Spezialniet SNA 5x12 K14 für U-Halter „Typ N“	Hülse: EN AW 5754 Dorn: Edelstahl 1.4541
Verankerungsmittel	z.B. BWM-Systemdübel SXS / SXR / FUR / SXR-L z.B. Injektionssystem FIS V z.B. Bolzenanker z.B. Bohrschrauben	Kunststoffdübel mit verzinkter Schraube oder Edelstahlschraube mit Ankerstange aus Edelstahl A4-70 + Zubehör Edelstahl A4 Edelstahl A2 bzw. A4
BWM-Thermostop (optional) selbstklebend	60/50; 60/70; 60/150; 60/250; 60/300 d = 6 mm	Hart-PVC

Profile:

EN AW 6063 T66

Zugfestigkeit: $f(u) = 245 \text{ N/mm}^2$

0,2%-Dehngrenze: $f(o) = 200 \text{ N/mm}^2$

Wandhalter:

EN AW 6063 T66

Zugfestigkeit: $f(u) = 245 \text{ N/mm}^2$

0,2%-Dehngrenze: $f(o) = 200 \text{ N/mm}^2$

EN AW 5754 H24/H34

Zugfestigkeit: $f(u) = 240 \text{ N/mm}^2$

0,2%-Dehngrenze: $f(o) = 160 \text{ N/mm}^2$

Edelstahl S235

Zugfestigkeit: $f(u,k) = 500 \text{ N/mm}^2$

Streckgrenze: $f(y,k) = 240 \text{ N/mm}^2$